



### SPÉCIAL-MARCHÉ

1655.6SME/SMiE

#### DESIGN

La gamme «Spécial-Marché» a été conçue en réponse aux besoins des commerçants : poids limité, encombrement minimal et mobilité ; autant d'atouts permettant une appropriation aisée.

Les équipements ergonomiques offrent aux chalandes le spectacle attirant et les odeurs appétissantes qu'ils aiment à retrouver sur les marchés ou étals.

Compétitives, solides, économiques, les rôtissoires «Spécial-Marché» offriront à leurs acquéreurs la satisfaction d'un rendement rapide, dans le respect de la qualité de cuisson.

#### CARACTERISTIQUES

- Moteurs indépendants
- Broches avec poignées en bakélite
- Eclairage optionnel
- Résistances blindées
- 2 vitres K.Glass (démontables pour transport)
- Toit de protection amovible personnalisé en option
- Bac à jus amovible avec vanne de vidange

#### FINITIONS

Modèle standard en inox. Disponible dans un large choix de couleurs pour les panneaux de façade.



#### ACCESSOIRES

De nombreux accessoires sont disponibles. Videos des [accessoires](#) disponibles.

<b>CUI1655</b> Broche CUISSANPICS anti-coupures.		<b>BP1655</b> Broche volailles.		<b>BRC1655</b> Broche panier.	
<b>BS1655</b> Broche sabre pour jambon / dinde.		<b>BRRO1655</b> Broche rôtis.		<b>BA1655</b> Broche agneau / cochon de lait.	
<b>AT</b> Allume-torche.		<b>GSV1655</b> Grille de stockage des viandes rôties.		<b>DEC</b> Décrocheurs de broches.	



1655.6SME

Finition façade en émail noir et inox



### Vue de face

Rôtissoire avec toit (optionnel)  
et socle à roulettes (optionnel)

### Vue de côté

Rôtissoire avec toit (optionnel)  
et socle à roulettes (optionnel)

### Vue de dessus

Rôtissoire avec toit (optionnel)  
et socle à roulettes (optionnel)

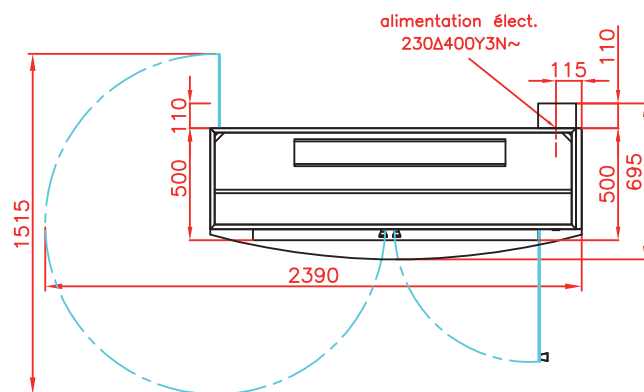
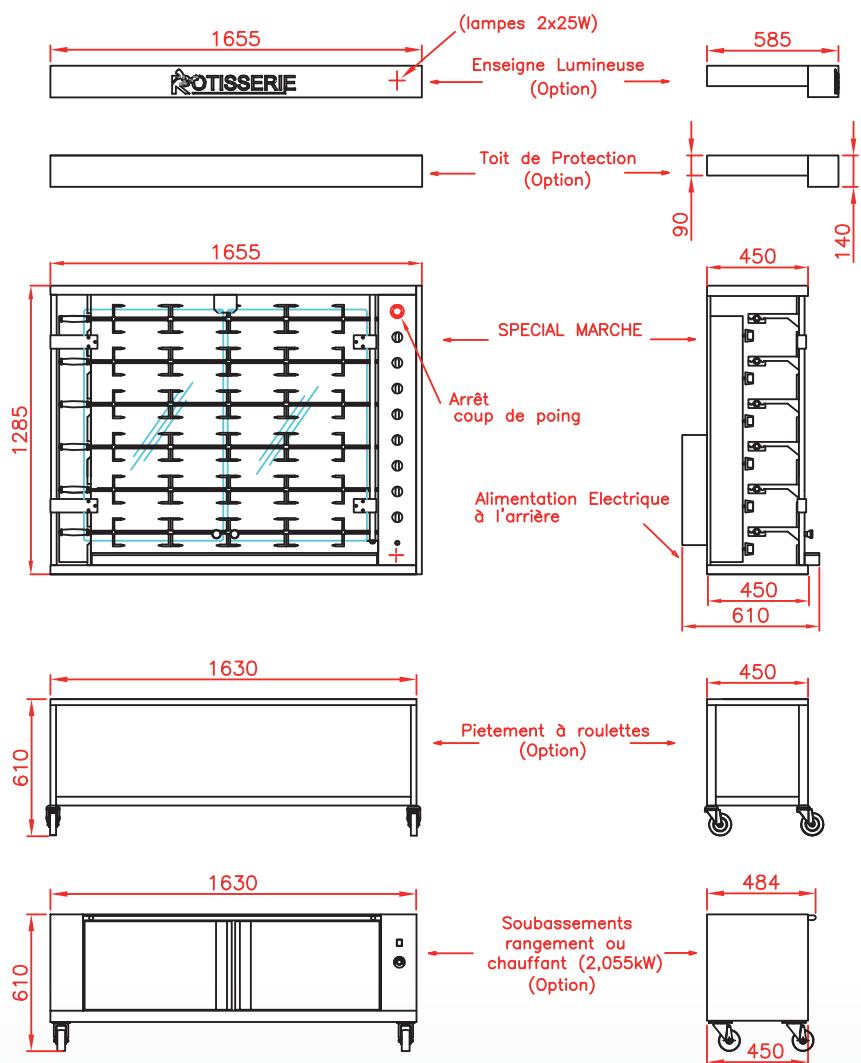

1655.6SMiE

Finition inox



## SPECIFICATIONS

Electricité	400 V 3 phases + neutre + terre 37,9 kW
Connection électrique	longueur du câble 2 mètres
Capacité	36/42 volailles (en fonction de la taille)
Garantie	1 an sur pièces (vitrage exclus)
Evacuation des gaz brûlés	Par hotte d'aspiration
Dégagement	75 cm à gauche, 5 cm à droite, 32 derrière
Poids	235 kg sans emballage

Révision : Juin 2014

DISTRIBUTEUR / REVENDEUR

### Rotisol S.A.S.

Zone industrielle La Trentaine, Avenue Gustave Eiffel

77507 Chelles cedex - FRANCE

FRANCE :- [adv@rotisol.com](mailto:adv@rotisol.com) - Tel : 01 64 21 80 00

EXPORT :- [s.bennell@rotisol.com](mailto:s.bennell@rotisol.com)